

GÜTZOLD GmbH & Co. KG - Marienthaler Straße 7 - 08060 Zwickau - Tel.: 0375/58959-0 - Fax: 0375/523836

Lok: Baureihe 155 034-2

Art.-Nr.: 39200

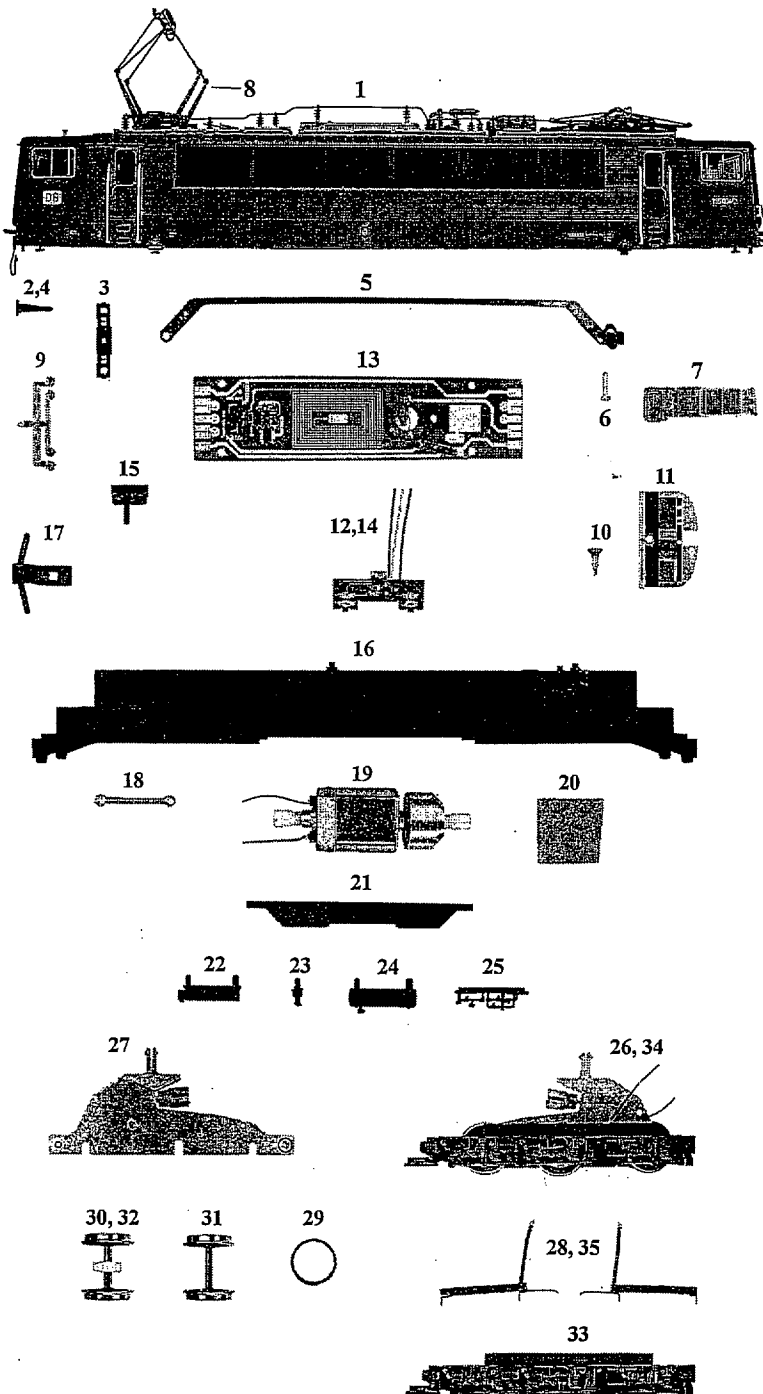

Pos. Nr.	Bestell-Nr.	Ersatzteil-bezeichnung	Pr. Gr.
1	39200-01	Gehäuse	24
2	39200-02	Puffer, flach	4
3	39200-03	Pufferbohle	6
4	39200-04	Puffer, gew ölb	4
5	39100-05	Bügelkontakt	7
6	38100-76	Schraube M 1,6x8	2
7	39100-06	Fenster	10
8	39100-07	Scherenstromabnehmer	10
9	39100-08	Lichtprisma	4
10	33100-17	Treibschraube M 2,2 x 6,5	2
11	39100-09	Führerstand	7
12	39100-10	Leiterplatte, langer Draht	12
13	39100-11	Leiterplatte Rahmen	12
14	39100-12	Leiterplatte, kurzer Draht	12
15	50100-19	Kupplungskinematik	7
16	39200-05	Rahmen	14
17	39200-06	Pflug	7
18	39100-15	Kardanwelle	4
19	33100-09	Motor kompl.	18
20	39100-16	Andruckfeder	5
21	39200-07	Wanne	12
22	39200-08	Batteriekasten	5
23	39200-09	Schleuderfilter	4
24	39200-10	Hauptluftbehälter	5
25	39200-11	Hauptluftleitung	5
26	39200-12	Drehgestell kompl., kurzer Draht	20
27	39100-23	Getriebe	13
28	39100-24	Paar Radschleifer, kurzer Draht	8
29	39100-25	Haftreifen	2
30	39200-13	Radsatz mit Zahnrad	9
31	39200-14	Radsatz	9
32	39200-15	Radsatz mit Zahnrad u. Haftreifen	10
33	39200-16	Achsblende	12
34	39200-19	Drehgestell kompl., langer Draht	20
35	39100-35	Paar Radschleifer, langer Draht	8
	39200-17	Teilebeutel 1 (Stangen und Griffe)	10
	39100-31	Teilebeutel 2 (Isolatoren)	10
	39200-18	Teilebeutel 3 (Dachteile)	10
	39100-33	Zurüstbeutel	9